

## IMPORTANT

Lisez et suivez attentivement toutes ces instructions avant d'installer et d'utiliser ce produit.

# Robot Aspirateur



A titre d'illustration uniquement.

N'oubliez pas d'essayer les autres produits de la gamme Intex : piscines hors sol, accessoires de piscine, piscines gonflables, jouets d'intérieur gonflables, airbeds et bateaux. Ces produits sont disponibles chez les différents revendeurs ou sur notre site internet.

 **INTEX**® ©2010 Intex Marketing Ltd. - Intex Development Co. Ltd. - Intex Trading Ltd. - Intex Recreation Corp.

All rights reserved/Tous droits réservés/Todos los derechos reservados/Alle Rechte vorbehalten. Printed in China/Imprimé en Chine/Impreso en China/Gedruckt in China.

®™ Trademarks used in some countries of the world under license from/®™ Marques utilisées dans certains pays sous licence de/Marcas registradas utilizadas en algunos países del mundo bajo licencia de/Warenzeichen verwendet in einigen Ländern der Welt in Lizenz von/Intex Marketing Ltd. to/a/an Intex Trading Ltd., Intex Development Co. Ltd., G.P.O. Box 28829, Hong Kong & Intex Recreation Corp., P.O. Box 1440, Long Beach, CA 90801 • Distributed in the European Union by/Distribué dans l'Union Européenne par/Distribuido en la unión Europea por/Vertrieb in der Europäischen Union durch/Intex Trading B.V., P.O. Box nr. 1075 – 4700 BB Roosendaal – The Netherlands

|  |              |
|--|--------------|
| <b>Attention.....</b>                              | <b>3</b>     |
| <b>Liste des pièces.....</b>                       | <b>4</b>     |
| <b>Instructions de montage.....</b>                | <b>5-7</b>   |
| <b>Instructions d'utilisation.....</b>             | <b>7</b>     |
| <b>Nettoyage du filtre à débris.....</b>           | <b>8</b>     |
| <b>Stockage Hivernal.....</b>                      | <b>8</b>     |
| <b>Guide en cas de panne.....</b>                  | <b>9</b>     |
| <b>Règles de sécurité en milieu aquatique.....</b> | <b>9</b>     |
| <b>Adresses service clientèle Intex.....</b>       | <b>10-11</b> |

# IMPORTANT

Lisez et suivez attentivement toutes ces instructions avant d'installer et d'utiliser ce produit.



## ATTENTION

- AFIN DE RÉDUIRE LE RISQUE D'ACCIDENTS, NE LAISSEZ PAS LES ENFANTS UTILISER CE PRODUIT.
- NE FAITES PAS FONCTIONNER L'EPURATEUR LORSQUE DES PERSONNES SE TROUVENT DANS LA PISCINE.
- RETIREZ LE ROBOT DE LA PISCINE LORSQUE CELLE-CI EST UTILISÉE.
- ÉTEIGNEZ OU DEBRANCHEZ L'EPURATEUR PENDANT LE REGLAGE, LE NETTOYAGE OU LA MAINTENANCE.
- RETIREZ LE ROBOT DE LA PISCINE AVANT D'INSTALLER LA BACHE DE PROTECTION.
- RANGEZ LE PRODUIT ET LES ACCESSOIRES À L'ABRI, DANS UN ENDROIT SEC.
- EN CAS DE PROBLÈME SUR LA PISCINE OU L'EPURATEUR, CONSULTEZ LES MANUELS RESPECTIFS.

**LE NON RESPECT DE CES CONSIGNES DE SECURITE PEUT ENTRAÎNER DES DÉGÂTS MATÉRIELS, DES BLESSURES GRAVES OU LA MORT.**

Ce système de filtration est destiné à être utilisé uniquement dans le cadre des situations décrites dans ce manuel d'utilisation. Le non-respect des règles de sécurité décrites dans ce manuel, sur le produit et sur l'emballage peut entraîner une électrocution, de graves dommages corporels ainsi que la mort.

**Pour Un Bon Fonctionnement Le Débit De Votre Épurateur Doit Être Compris Entre 5.1 Et 15.1 m3/heure**

REGLES DE SECURITE

**CONSERVEZ CES INSTRUCTIONS**

## DETAIL DES PIECES

Avant d'assembler votre produit, prenez quelques instants pour vérifier son contenu et vous familiariser avec chaque pièce.

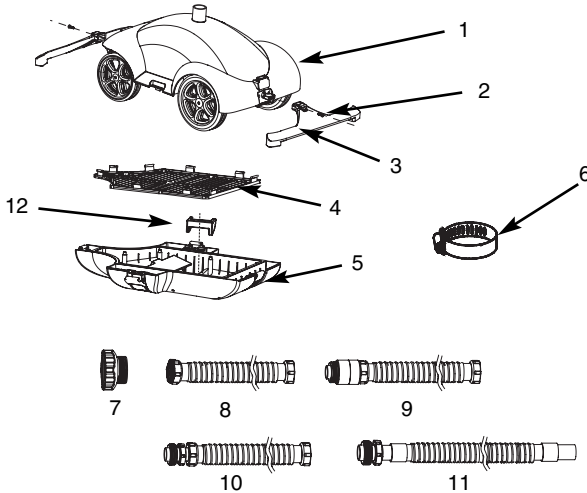

**NOTE :** Ce croquis est une simple représentation du produit. Il n'est pas à l'échelle réelle.

| N° | DÉSIGNATION                             | QUANTITÉ | RÉFÉRENCE<br>PIÈCE DÉTACHÉE |
|----|---|----------|-----------------------------|
| 1  | COUVERCLE SUPÉRIEUR DU ROBOT ASPIRATEUR | 1        | 10960                       |
| 2  | VIS                                     | 2        | 10858                       |
| 3  | PARE-CHOC                               | 2        | 10857                       |
| 4  | FILTRE À DÉBRIS                         | 1        | 10855                       |
| 5  | FOND                                    | 1        | 10965                       |
| 6  | COLLIER DE SERRAGE                      | 1        | 10272                       |
| 7  | ADAPTATEUR                              | 1        | 11239                       |
| 8  | TUYAU A                                 | 1        | 10850                       |
| 9  | TUYAU B                                 | 3        | 10851                       |
| 10 | TUYAU C                                 | 2        | 10852                       |
| 11 | TUYAU D                                 | 1        | 10957                       |
| 12 | LESTE                                   | 2        | 11138                       |

# CONSERVEZ CES INSTRUCTIONS

Page 4

DETAIL DES PIECES

**INSTRUCTIONS DE MONTAGE**

1. Si vous utilisez un épurateur entre 11 et 15.1m<sup>3</sup>/h, ajoutez le lesté (12) à la base des deux côtés. Figure. 1. Mais vous n'en n'avez pas besoin si vous utilisez un épurateur entre 5.1 et 10m<sup>3</sup>/h.

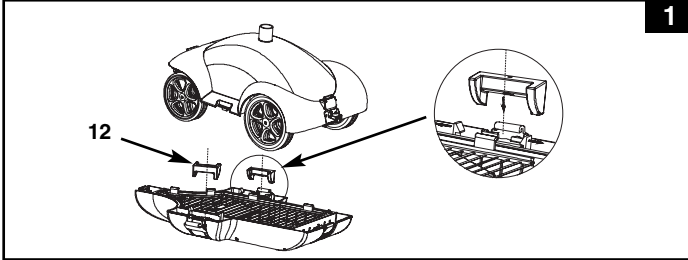

2. Avec les vis (2), connectez les pare-chocs (3) aux deux extrémités du robot. Figure. 2.

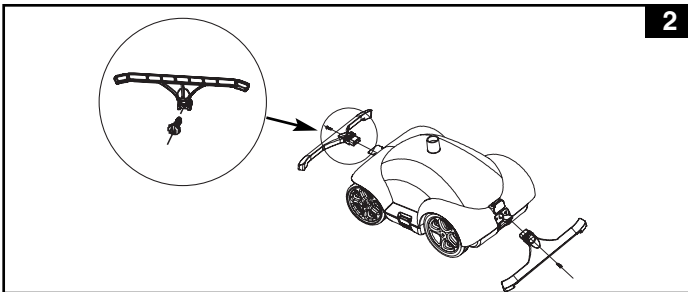

3. De l'intérieur de la piscine, dévissez l'embout du connecteur de retour d'eau (le tuyau de connexion supérieur). Figure. 3.

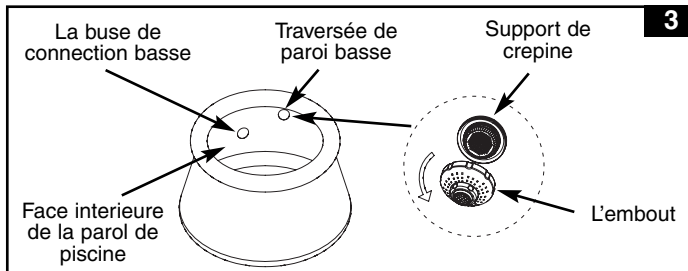

**INSTRUCTIONS DE MONTAGE (suite)**

4. Vissez l'adaptateur (7) au tuyau A (8).  
Figure. 4.

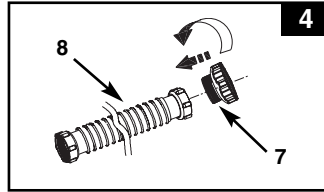

5. Vissez l'extrémité du tuyau A (8) avec adaptateur au support de crépine depuis l'intérieur de la piscine.  
Figure. 5.

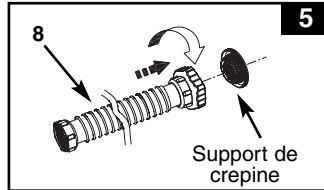

6. Connectez le reste des tuyaux ensemble à l'extérieur de la piscine, dans le sens précisé figure 6 : B-C-B-C-B-D ou B-C-B-D.

**Pour piscine d'un diamètre supérieur à 549 cm :**



**Pour piscine d'un diamètre de 549 cm et inférieur :**



7. A l'aide du joint de serrage (6), fixez l'extrémité du tuyau D (11) au raccordement supérieur du robot. Vous pouvez utiliser une petite pièce de monnaie pour serrer correctement le joint de serrage. Figure. 7.

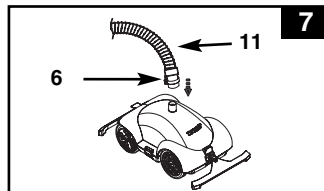

8. Placez le robot-aspirateur dans l'eau. Remplissez le tuyau d'eau en l'immergeant pour enlever complètement l'air restant dans le tuyau.

**INSTRUCTIONS DE MONTAGE (suite)**

9. Connectez le tuyau B (9)- du tuyau assemblé- au tuyau A (8), qui était déjà installé à l'étape 4. Figure. 8.

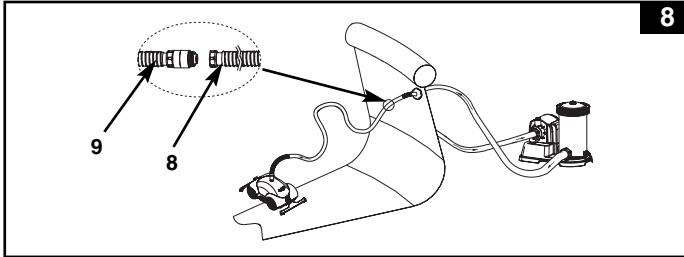

10. Installez l'épurateur en vous conformant aux instructions de montage de l'épurateur. Le robot est maintenant prêt à être utilisé.

**INSTRUCTIONS D'UTILISATION**

1. Ce groupe de filtration est hermétique. Tournez de 1 ou 2 tours la purge d'air au-dessus de la chambre de filtration, dans le sens inverse des aiguilles d'une montre.
2. Quand l'eau commence à sortir par le trou de la purge à air, vissez la purge à air par dessus le couvercle de l'épurateur. Ne serrez pas trop fort la purge à air.
3. Branchez l'épurateur à la prise, et mettez la pompe en route en mettant le bouton sur ON.
4. Maintenez le nettoyeur automatique à l'envers sous l'eau pour faire sortir l'eau. Voir fig. 9. Ceci va permettre d'évacuer l'air restant dans le tuyau et dans le robot, et le robot aspirateur ira se poser sur le sol, et gardera la piscine propre.

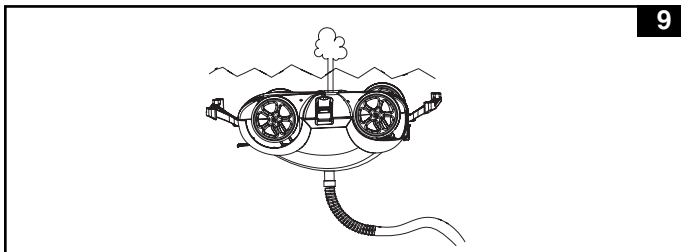

5. Le robot aspirateur changera de direction à chaque fois qu'un des pare-chocs touchera une paroi.

## NETTOYAGE DU FILTRE À DÉBRIS

1. Assurez-vous que l'interrupteur du groupe de filtration est en position OFF et débranchez le cordon électrique de la prise. Enlevez le robot aspirateur de la piscine.
2. Déverrouillez les 4 boucles localisées sur les quatre cotés. Figure. 10.

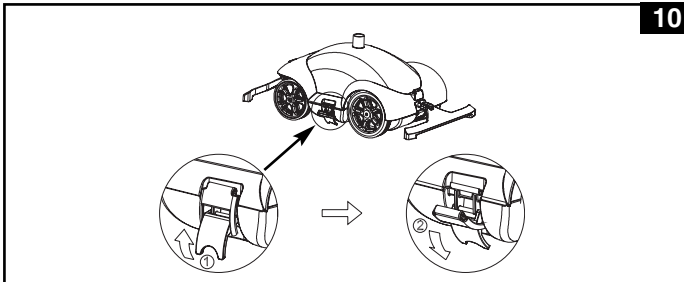

3. Enlevez le sac à débris (4) du fond (5). Enlevez les débris du sac à débris et du fond grâce à un tuyau d'arrosage. Utilisez la brosse si nécessaire. Figure. 11.

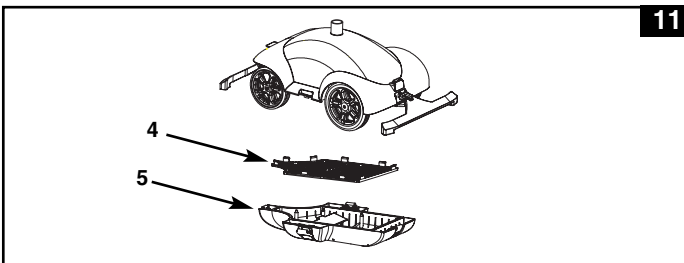

4. Ré-assemblez le robot en inversant les étapes 1, 2 et 3.

## STOCKAGE HIVERNAL

1. Débranchez le cordon électrique de la prise de courant.
2. En suivant les instructions de montage en sens inverse, démontez le robot.
3. Nettoyez et séchez minutieusement toutes les pièces et accessoires.
4. Maintenez les tuyaux droits pendant le stockage.
5. L'emballage d'origine peut être utilisé pour le rangement. Entreposer le skimmer dans un endroit sec et hors gel.

## GUIDE EN CAS DE PANNE

- Q.** Que dois-je faire si mon robot ne se déplace pas ou que très lentement?
- A.** 1. Tirez le tuyau du robot afin de le démêler, puis étendez le correctement.  
2. Vérifiez le circuit d'eau :  
i. Assurez-vous que l'épurateur fonctionne.  
ii. Assurez-vous que les vannes sont ouvertes.  
iii. Nettoyez ou remplacez la cartouche de l'épurateur.
- Q.** Que dois-je faire si mon robot se décolle du fond de la piscine?
- A.** Enlevez l'air présent dans votre robot en suivant les instructions du manuel d'utilisation.
- Q.** Quel est le meilleur moyen pour retirer le robot de la piscine après utilisation?
- A.** Retirez l'eau présente dans votre robot en suivant les étapes ci-dessous :  
1. Assurez-vous que votre épurateur soit arrêté et débranché.  
2. Tirez délicatement le tuyau et remontez le robot jusqu'à la surface.  
3. En tenant le tuyau d'une main, soulevez le robot par l'avant ou l'arrière pour le vider avec l'autre main.  
4. Une fois le robot complètement vide, soulevez-le avec les 2 mains.  
**NE LE TENEZ PAS NI PAR LE TUYAU NI PAR LES PARE-CHOCS AFIN DE NE PAS LES ENDOMMAGER.**

## IMPORTANT

Pour tout complément d'information, contactez votre service consommateur. Les coordonnées se trouvent derrière cette page.

## RÈGLES DE SÉCURITÉ EN MILIEU AQUATIQUE

Les loisirs nautiques sont à la fois amusants et relaxants. Cependant, ils représentent des risques de blessures et de mort. Afin de réduire ces risques, lisez et suivez toutes les instructions présentes sur les produits, les emballages et les notices. Soyez conscient que les instructions et mises en garde couvrent les risques les plus communs mais d'autres existent.

**Pour plus de sécurité, familiarisez-vous avec les mises en garde suivantes ainsi qu'à celles propres à chaque organisation nationale :**

- Demandez lui une surveillance constante. Un adulte compétent doit être désigné comme "maître nageur" ou surveillant de baignade, surtout quand des enfants sont dans ou autour de la piscine.
- Apprenez à nager.
- Prenez le temps d'apprendre les premiers gestes de secours.
- N'hésitez pas à informer toute personne en charge de la surveillance de la baignade de l'existence de système de sécurité tels que les barrières, portes verrouillées....
- Informez tout les utilisateurs de la piscine, les enfants inclus des procédures d'urgence.
- Faites preuve de bon sens et de raison lors d'activités nautiques.
- Surveillez, surveillez, surveillez.

# CONSERVEZ CES INSTRUCTIONS

Pour tout renseignement et commande de pièces détachées, contactez votre revendeur local de la liste ci-dessous ou visitez [www.intexdevelopment.com](http://www.intexdevelopment.com) pour consulter la liste des questions les plus fréquemment posées.

| ZONES GEOGRAPHIQUES | ADRESSE  | ZONES GEOGRAPHIQUES     | ADRESSE  |
|---------------------|--|-------------------------|--|
| • ASIA              | INTEX DEVELOPMENT CO. LTD.<br>9TH FLOOR,<br>DAH SING FINANCIAL CENTRE,<br>108 GLOUCESTER ROAD,<br>WANCHAI, HONG KONG<br>TEL: 852-28270000<br>FAX: 852-23118200<br>E-mail: <a href="mailto:xmservicesupport@intexcorp.com">xmservicesupport@intexcorp.com</a><br>Website: <a href="http://www.intexdevelopment.com">www.intexdevelopment.com</a>                  | • SPAIN /<br>PORTUGAL   | Nostrum Iberian Market S.A.<br>Av. de la Albufera, 321<br>28031 Madrid, Spain<br>TEL: +34 902101339<br>FAX for Spain: +34 9 029 089 76<br>Email for Spain: <a href="mailto:sat@intexiberian.com">sat@intexiberian.com</a><br>FAX for Portugal: +351 707 506 090<br>Email for Portugal: <a href="mailto:spv-pt@intexiberian.com">spv-pt@intexiberian.com</a><br>Website: <a href="http://www.intexiberian.com">www.intexiberian.com</a> |
| • EUROPE            | INTEX TRADING B.V.<br>POSTBUS 1075, 4700 BB ROOSEDAAL,<br>THE NETHERLANDS<br>TEL: 31-(0)165-593939<br>FAX: 31-(0)165-593969<br>E-mail: <a href="mailto:service@intexcorp.nl">service@intexcorp.nl</a><br>Website: <a href="http://www.intexcorp.nl">www.intexcorp.nl</a>   | • AUSTRALIA             | HUNTER PRODUCTS PTY LTD<br>LEVEL 1, 225 BAY STREET,<br>BRIGHTON, VICTORIA,<br>AUSTRALIA<br>TEL: 61-3-9596-2144 or 1800-224-094<br>FAX: 61-3-9596-2188<br>E-mail: <a href="mailto:enquiries@hunterproducts.com.au">enquiries@hunterproducts.com.au</a><br>Website: <a href="http://www.hunterproducts.com.au">www.hunterproducts.com.au</a>   |
| • FRANCE            | UNITEX / INTEX SERVICE FRANCE S.A.S<br>52, ROUTE NATIONALE,<br>39190 BEAUFORT, FRANCE<br>TEL: 08 90 71 20 39<br>TEL: 08 90 71 20 39 (0,15€/min)<br>FAX: 03 84 25 18 09<br>Website: <a href="http://www.intex.fr">www.intex.fr</a>  | • NEW ZEALAND           | HAKA NEW ZEALAND LIMITED<br>UNIT 4, 11 ORBIT DIVE, ALBANY,<br>AUCKLAND 0757, NEW ZEALAND<br>TEL: 649-4159213 / 0800 634434<br>FAX: 649-4159212<br>E-mail: <a href="mailto:geoff@hakanz.co.nz">geoff@hakanz.co.nz</a><br>Website: <a href="http://www.hakanz.co.nz">www.hakanz.co.nz</a>  |
| • GERMANY           | STEINBACH VERTRIEBSGMBH<br>C/O WEBOPAC LOGISTICS GMBH<br>INTER-LOGISTIK-PARK 1-3<br>87600 KAUFBEUREN<br>TEL: 0180 5 405 100 200<br>(0,14€/min aus dem Festnetz, Mobilfunk max. 0,42€/min)<br>FAX: + 43 (7262) 61439<br>E-mail: <a href="mailto:service@intexcorp.de">service@intexcorp.de</a><br>Website: <a href="http://www.intexcorp.de">www.intexcorp.de</a> | • MIDDLE EAST<br>REGION | FIRST GROUP INTERNATIONAL<br>AL MOOSA GROUP BUILDING, 1ST<br>FLOOR, OFFICE 102 & 103, UMM HURAIR<br>ROAD, KARAMA, DUBAI, UAE<br>TEL: 00971-4-8001NTEX(46839) / +971-4-3373322<br>FAX: 00971-4-3375115<br>E-mail: <a href="mailto:intex@firstgroupinternational.com">intex@firstgroupinternational.com</a><br>Website: <a href="http://www.firstgroupinternational.com">www.firstgroupinternational.com</a>                             |
| • ITALY             | A & A MARKETING SERVICE<br>VIA RAFFAELLO SANZIO<br>20058 VILLASANTA (MI)<br>TEL: 199 12 19 78<br>FAX: +39 039 2058204<br>E-mail: <a href="mailto:info@intexitalia.com">info@intexitalia.com</a><br>Website: <a href="http://www.intexitalia.com">www.intexitalia.com</a>   | • SOUTH AFRICA          | WOOD & HYDE<br>15-17 PACKER AVENUE, INDUSTRIA 2,<br>CAPE TOWN, SOUTH AFRICA 7460<br>TEL: 27-21-0800-204-692<br>FAX: 27-21-505-5600<br>E-mail: <a href="mailto:ygoldman@melbro.co.za">ygoldman@melbro.co.za</a>   |
| • UK                | TOY BROKERS LTD<br>MARKETING HOUSE,<br>BLACKSTONE ROAD,<br>HUNTINGDON, CAMBS.<br>PE29 6EF UK<br>TEL: 0844 561 7129<br>FAX: 01480 414761<br>E-mail: <a href="mailto:sales@toybrokers.com">sales@toybrokers.com</a><br>Website: <a href="http://www.intexspares.com">www.intexspares.com</a>   | • CHILE / URUGUAY       | COMEXA S.A.<br>EL JUNCAL 100, PARQUE INDUSTRIAL<br>PORTEZUELO, QUILICURA,<br>SANTIAGO, CHILE.<br>TEL: 600-822-0700<br>E-mail: <a href="mailto:serviciotecnico@silfa.cl">serviciotecnico@silfa.cl</a>   |
| • SWITZERLAND       | GWM AGENCY<br>GARTEN-U. WOHNMÖBEL,<br>RÄFFELSTRASSE 25,<br>POSTFACH,<br>CH-8045 ZÜRICH/SWITZERLAND<br>TEL: 0900 455456 or +41 44 455 50 60<br>FAX: +41 44 455 50 65<br>E-mail: <a href="mailto:gwm@gwm.ch">gwm@gwm.ch</a><br>Website: <a href="http://www.gwm.ch">www.gwm.ch</a> , <a href="http://www.gwmsale.ch">www.gwmsale.ch</a>                            | • ARGENTINA             | JARSE INDUSTRIAL Y COMERCIAL S.A<br>MANUEL GARCIA N°124, PARQUE<br>PATRICO, BUENOS AIRES, ARGENTINA<br>TEL: 4942-2238 (interno 106);<br>TEL: 4942-2238 (interno 145)<br>E-mail: <a href="mailto:Martin.Cosoletto@jarse.com.ar">Martin.Cosoletto@jarse.com.ar</a><br>E-mail: <a href="mailto:Daniel.Centurion@jarse.com.ar">Daniel.Centurion@jarse.com.ar</a><br>Website: <a href="http://www.jarse.com.ar">www.jarse.com.ar</a>        |
|                     |  | • PERU                  | COMEXA S.A.<br>AVENIDA COMANDANTE ESPINAR 142,<br>MIRAFLORES, LIMA, PERÚ<br>TEL: 446-9014  |

Pour tout renseignement et commande de pièces détachées, contactez votre revendeur local de la liste ci-dessous ou visitez [www.intexdevelopment.com](http://www.intexdevelopment.com) pour consulter la liste des questions les plus fréquemment posées.

| ZONES GEOGRAPHIQUES                 | ADRESSE   | ZONES GEOGRAPHIQUES | ADRESSE   |
|-------------------------------------|---|---------------------|---|
| • SAUDI ARABIA                      | SAUDI ARABIAN MARKETING & AGENCIES CO. LTD.<br>PRINCE AMIR MAJED STREET,<br>AL-SAFA DISTRICT, JEDDAH,<br>KINGDOM OF SAUDI ARABIA<br>TEL: 966-2-693 8496<br>FAX: 966-2-271 4084<br>E-mail: toy@samaco.com.sa<br>Website: www.samaco.com.sa | • NORWAY            | NORSTAR AS<br>PINDSLEVEIEN 1,<br>N-3221 SANDEFJORD,<br>NORWAY<br>TEL: +47 33 48 74 10<br>FAX: +47 33 48 74 11<br>E-mail: intex@norstar.no<br>Website: www.intexnordic.com   |
| • AUSTRIA                           | STEINBACH VERTRIEBSGMBH<br>AISTINGERSTRASSE 2<br>4311 SCHWERTBERG<br>TEL: 0820 - 200 100 200<br>(0,145€/min aus allen Netzen)<br>FAX: + 43 (7262) 61439<br>E-mail: service@intexcorp.at<br>Website: www.intexcorp.at                      | • FINLAND           | NORSTAR OY<br>SUOMALAISTENTIE 7,<br>FIN-02270 ESPOO,<br>FINLAND<br>TEL: +358 9 8190 530<br>FAX: +358 9 8190 5335<br>E-mail: info@norstar.fi<br>Website: www.intexnordic.com   |
| • CZECH REPUBLIC<br>/EASTERN EUROPE | INTEX TRADING S.R.O.<br>BENESOVSKA 23,<br>101 00 PRAHA 10,<br>CZECH REPUBLIC<br>TEL: +420-267 313 188<br>FAX: +420-267 312 552<br>E-mail: info@intexcorp.cz   | • RUSSIA            | LLC BAUER<br>KIEVSKAYA STR., 20,<br>121165 MOSCOW, RUSSIA<br>TEL: 099-249-9400/8626/9802<br>FAX: 095-742-8192<br>E-mail: intex.russia@gmail.com<br>Website: www.intex.su  |
| • BELGIUM                           | N.V. SIMBA-DICKIE BELGIUM S.A.<br>MOESKROENSESTEENWEG 383C,<br>8511 AALBEKE, BELGIUM<br>TEL: 0800 92088<br>FAX: 32-56.26.05.38<br>E-mail: intex@nicotoy.be<br>E-mail: intexsupport@nicotoy.be<br>Website: www.nicotoy.be/downloads.htm    | • POLAND            | KATHAY HASTER<br>UL. LUTYCKA 3, 60-415 POZNAN<br>TEL: +48 61 8498 334<br>FAX: +48 61 8474 487<br>E-mail: inx@kathay.com.pl<br>Website: www.intexpoland.pl   |
| • DENMARK                           | K.E. MATHIASEN A/S<br>SINTRUPVEJ 12, DK-8220<br>BRABRAND, DENMARK<br>TEL: +45 89 44 22 00<br>FAX: +45 86 24 02 39<br>E-mail: intex@keleg.dk<br>Website: www.intexnordic.com   | • HUNGARY           | RECONTRA LTD./RICKI LTD.<br>H-1113 BUDAPEST, DARÓCZI ÚT 1-3,<br>HUNGARY<br>TEL: +361 372 5200/113<br>FAX: +361 209 2634<br>E-mail: service@recontra.hu  |
| • SWEDEN                            | LEKSAM AB<br>BRANDSVIGSGATAN 6,<br>S-262 73 ÄNGELHOLM,<br>SWEDEN<br>TEL: +46 431 44 41 00<br>FAX: +46 431 190 35<br>E-mail: intex@leksam.se<br>Website: www.intexnordic.com   | • BRASIL            | KONESUL MARKETING & SALES LTDA<br>RUA ANTONIO DAS CHAGAS,<br>1.528 - CEP. 04714-002,<br>CHÁCARA SANTO ANTONIO - SÃO<br>PAULO - SP - BRASIL<br>TEL: 55 (11) 5181 4646<br>FAX: 55 (11) 5181 4646<br>E-mail: sacintexbrasil@uol.com.br |
|                                     |   | • ISRAEL            | ALFIT TOYS LTD<br>MOSHAV NEHALIM,<br>MESHEK 32, 49950, ISRAEL<br>TEL: +972-3-9076666<br>FAX: +972-3-9076660<br>E-mail: michald@chagim.co.il   |